

■ Avvolgibile



La sicurezza è da sempre parte integrante del modello di vita degli uomini, un valore fondante che non ammette compromessi. Partendo da questa visione condivisa, si è arricchita la gamma di frangisole più innovativa, con il modello più performante e sorprendente in tema di sicurezza, **newSolar® secure**.

## secure

### Ganci disponibili

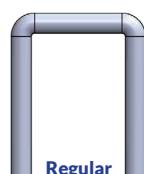
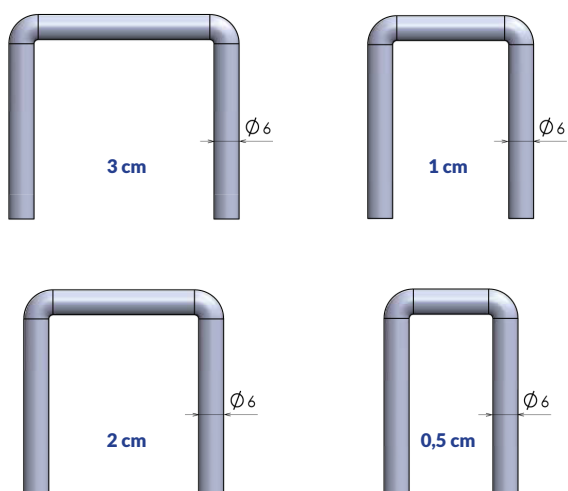

**Regular**

- Acciaio Zincato
- Acciaio Inox

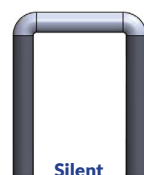

**Silent**

- Acciaio Zincato
- Acciaio Inox

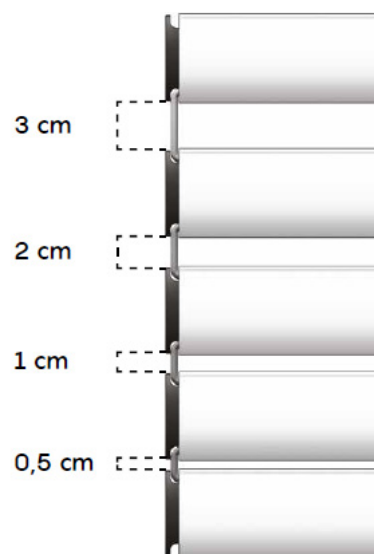

La distanza tra una fascia e l'altra può avere una variazione fino a 3 mm

**Sistema innovativo con catenaccioli automatici su richiesta**

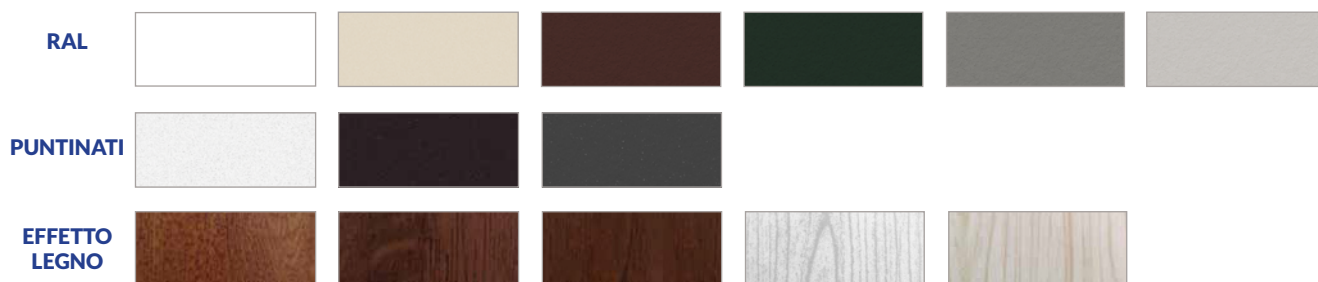

Per eventuali approfondimenti tecnici e quotazioni chiedere in sede.



Peso al mq completa 16 kg

Misure massime consigliate 250 cm L x 300 cm H

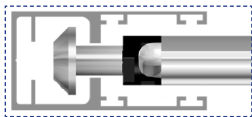

particolare GUIDA alloggiamento ROSTRO ANTISTRAPPO

RESISTENZA ANTIEFFRAZIONE CLASSE 4\*



Sistema con lamina in acciaio al manganese con trattamento anti-taglio su tutte le lamelle



Peso al mq completa 14 kg

Misure massime consigliate 250 cm L x 300 cm H

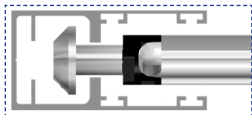

particolare GUIDA alloggiamento ROSTRO ANTISTRAPPO

RESISTENZA ANTIEFFRAZIONE CLASSE 3\*



Sistema con lamina in acciaio al manganese con trattamento anti-taglio su lamelle alternate



Peso al mq completa 11 kg

Misure massime consigliate 250 cm L x 300 cm H

RESISTENZA ANTIEFFRAZIONE CLASSE 3\*



Sistema con lamina in acciaio al manganese con trattamento anti-taglio su lamelle alternate



COMPATIBILE CON ALCUNE GUIDE TRADIZIONALI



Peso al mq completa 12 kg

Misure massime consigliate 250 cm L x 300 cm H

RESISTENZA ANTIEFFRAZIONE CLASSE 2\*



Lamella con spessore maggiorato e sagomata



COMPATIBILE CON ALCUNE GUIDE TRADIZIONALI

Per eventuali approfondimenti tecnici e quotazioni chiedere in sede.